



测量仪器附带检查成绩单
详细信息参见U-13页

通用规格

- 测力: 5 - 10N
- 标准附件: 量杆1件(测量范围25mm规格除外)
扳手(No.301336) 1件

内部结构

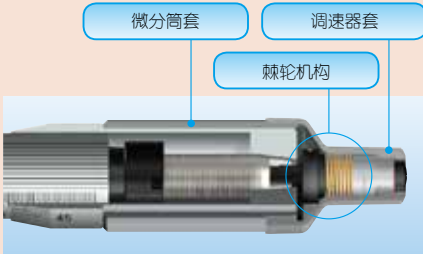

极大的提高了精度和重复性

单手操作时的测量结果

新手使用传统千分尺和棘轮套管千分尺测量工件20次的测验结果。

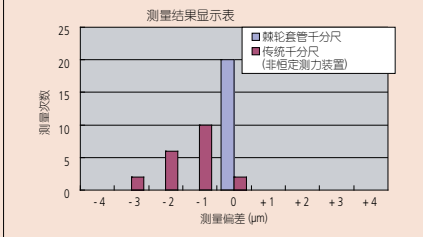

棘轮套管千分尺 102系列 — 外径千分尺 M317 · M327

- 采用棘轮套管装置，即使不习惯单手测量的人员，也可以实现测量结果没有波动的稳定可靠的测量。
- 棘轮功能同时作用于微分筒和调速装置。

- 当工件处于测砧和测微螺杆之间时，转动微分筒/调速装置导致棘轮机构拨动测微螺杆，从而给工件一个恒定测力。

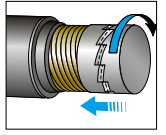

- 清晰的棘轮操作声便于动作确认，安心测量。
- 调速装置总能快速旋转测微螺杆。
- 简单机构的恒定测力的装置无需特别维护。
- 尺架有涂装带隔热装置。
- 测量面为硬质合金。

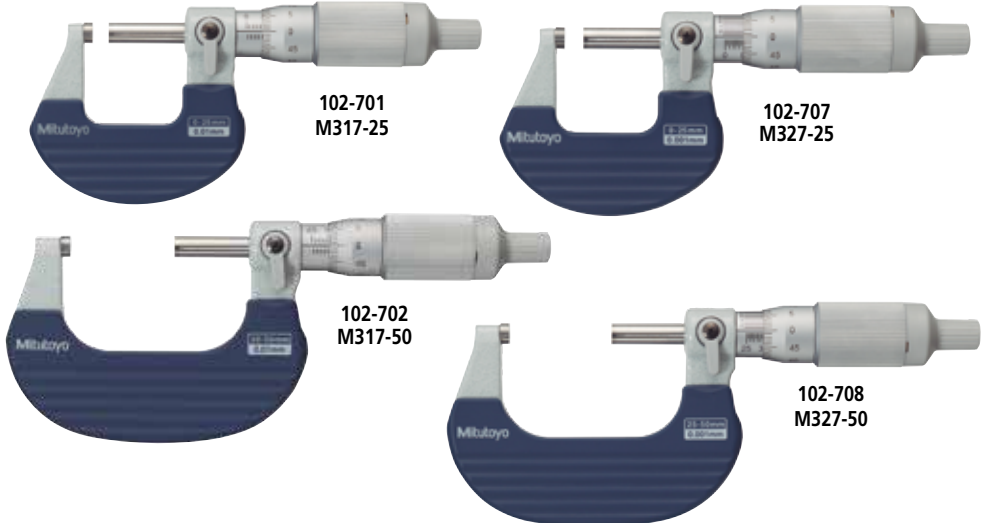

规格

货号	型号	测量范围(mm)	分度值(mm)	最大允许误差 J _{MPE}	平面度	平行度	质量(g)
102-701	M317-25	0 - 25	0.01	±2μm	0.6μm	2μm	180
102-707	M327-25		0.001				
102-702	M317-50	25 - 50	0.01				270
102-708	M327-50		0.001				

尺寸

